



**UNIVERSIDADE FEDERAL DE PERNAMBUCO
HOSPITAL DAS CLÍNICAS
COORDENAÇÃO DE MATERIAIS
UNIDADE DE PLANEJAMENTO**

Senhor licitante,

A comunicação de eventuais retificações ocorridas no instrumento convocatório que não afetem a formulação das propostas, quaisquer esclarecimentos e respostas às impugnações, serão efetuadas por meio do sítio <https://www.comprasnet.gov.br/>.

Recife, 30 de abril de 2012.

JOSÉ LAMARTINE DA SILVA
Chefe da Unidade de Planejamento
SIAPE 1782946

PREGOEIRO MARCOS AURÉLIO CARVALHO PARAÍSO	SIAPE 1783826
--	--------------------------------

UNIVERSIDADE FEDERAL DE PERNAMBUCO
HOSPITAL DAS CLÍNICAS
COORDENAÇÃO DE MATERIAIS
UNIDADE DE PLANEJAMENTO

Edital de **PREGÃO ELETRÔNICO n° 75/2012**, destinado à aquisição **gás liquefeito de petróleo (GLP) envasado em recipiente de até 190 (cento e noventa) quilogramas do produto, com instalação e manutenção de 02 (dois) sistemas de distribuição**, para o Hospital das Clínicas da UFPE, conforme processo administrativo n° **23076.016262/2012-50**.

A Universidade Federal de Pernambuco torna público que às **10h, horário de Brasília, de 15 de maio de 2012**, no sítio <https://www.comprasnet.gov.br/>, o Pregoeiro do Hospital das Clínicas designado pela Portaria 692 de 14 de fevereiro de 2012, do Magnífico Reitor, estará promovendo

Pregão Eletrônico, tipo menor preço global,

o qual obedecerá ao disposto na Lei n° 10.520, de 17 de julho de 2002, no Decreto n° 5.450, de 31 de maio de 2005, Decreto n° 3.722, de 9 de janeiro de 2001, com a redação do Decreto n° 4.485, de 25 de novembro de 2002, Instrução Normativa SLTI-MP N° 2 de 11/10/2010, Lei Complementar n° 123, de 14 de dezembro de 2006, regulamentada pelo Decreto n° 6.204 de 5/9/2007, aplicando-se subsidiariamente a Lei n° 8.666, de 21 de junho de 1993, atualizada, além do que mais for exigido neste Edital e em seus anexos.

Encaminhamento da proposta de preços

(exclusivamente por meio do sistema eletrônico):

a partir da data de liberação do edital no sítio COMPRASNET, que ocorrerá simultaneamente à publicação do aviso licitatório no Diário Oficial da União, até o horário limite de início da sessão pública acima estabelecido.

1. OBJETO DA LICITAÇÃO

1.1. Aquisição gás liquefeito de petróleo (GLP) envasado em recipiente de até 190 (cento e noventa) quilogramas do produto, com instalação e manutenção de 02 (dois) sistemas de distribuição, para o Hospital das Clínicas da UFPE, conforme especificação e quantitativo constantes do anexo I deste Edital;

1.2. Validade da proposta: mínimo de 90 (noventa) dias corridos a partir da abertura deste Pregão Eletrônico;

2. CONDIÇÕES DE PARTICIPAÇÃO

2.1. Poderão participar desta licitação pessoas jurídicas do ramo de atividade relacionado ao objeto licitado, conforme disposto nos respectivos atos constitutivos, que atenderem a todas as condições expressas no presente Edital e em seus anexos;

2.2. A empresa participante deverá estar credenciada no Portal de Compras do Governo Federal, nos termos do item 3, e responsabilizar-se pelas transações efetuadas em seu nome, assumindo como firmes e verdadeiras suas propostas e lances;

2.3. Não será admitida a participação de empresa:

a) em concordata (processos judiciais anteriores à Lei n° 11.101/2005), recuperação judicial ou em processo de falência, sob concurso de credores, em dissolução ou em liquidação;

b) temporariamente suspensa pela UFPE de participar de licitação ou que tendo sido declarada inidônea por qualquer Órgão ou entidade da Administração Pública, ainda não tenha logrado reabilitação (cf. Decisão n° 52/00 – TCU – Plenário, D.O.U. de 12.03.1999);

c) que estejam reunidas em consórcio e sejam controladoras, coligadas ou subsidiárias entre si, qualquer que seja sua forma de constituição;

d) que não tenha sede no País;

e) quaisquer interessados que se enquadrem nas vedações previstas no artigo 9° da Lei n° 8.666/93.

2.4. Micro Empresas e Empresas de Pequeno Porte que desejem usufruir do tratamento diferenciado e favorecido instituído pela Lei Complementar n° 123/2006 devem declarar atendimento aos requisitos do art. 3°

da referida lei, mediante opção em campo próprio do sistema eletrônico, quando da inserção da proposta eletrônica;

2.5. Como requisito para a participação no pregão eletrônico, o licitante deverá declarar, em campo próprio do sistema eletrônico, que:

- a)** tem pleno conhecimento e atendimento às exigências de habilitação e que sua proposta está em conformidade com as exigências do instrumento convocatório (*art. 21, § 2º, do Decreto nº 5.450/2005*);
- b)** não existem fatos supervenientes impeditivos à habilitação (*art. 32 § 2º, “in fine”, da Lei 8.666/93*);
- c)** não possui em seu quadro de pessoal (empregado), menor (*art 7º, XXXIII, da CF/88*);
- d)** declara a elaboração independente de proposta, nos termos da Instrução Normativa SLTI/MP nº 2, de 16/9/2009, publicada no DOU de 17/09/2009.

2.5.1. As restrições na documentação comprobatória de regularidade fiscal não constituem impedimentos de manifestar no campo próprio o cumprimento pleno dos requisitos de habilitação, em se tratando de **licitantes qualificados como ME ou EPP**, observado o disposto no **subitem 7.12**.

3. CREDENCIAMENTO

3.1. O credenciamento dar-se-á pela atribuição de chave de identificação e de senha, pessoal e intransferível, para acesso ao sistema eletrônico no sítio <https://www.comprasnet.gov.br/> link: credenciamento (*art. 3º, § 1º, do Decreto nº 5.450/2005*);

3.2. O credenciamento do licitante, bem como a sua manutenção, dependerá de registro atualizado no Sistema de Cadastramento Unificado de Fornecedores – SICAF (*art. 3º, § 2º, do Decreto nº 5.450/2005*);

3.3. O uso da senha de acesso pelo licitante é de sua responsabilidade exclusiva, incluindo qualquer transação efetuada diretamente ou por seu representante, não cabendo ao provedor do sistema ou à UFPE, promotora da licitação, responsabilidade por eventuais danos decorrentes do uso indevido da senha, ainda que por terceiros (*art. 3º, § 5º, do Decreto nº 5.450/2005*);

3.4. O credenciamento junto ao provedor do sistema implica a responsabilidade legal do licitante e a presunção de sua capacidade técnica para a realização das transações inerentes ao pregão na forma eletrônica (*art. 3º, § 6º, do Decreto nº 5.450/2005*).

4. PROPOSTA ELETRÔNICA

4.1. Após a divulgação do edital no endereço eletrônico, o licitante deverá encaminhar proposta em formulário específico, exclusivamente por meio do sistema eletrônico, com os dados indicados no **subitem 4.2**, até a data e hora marcadas para abertura da sessão, quando, então, encerrar-se-á, automaticamente, a fase de recebimento das propostas (*art. 21 do Decreto nº 5.450/2005*);

4.1.1. O licitante não deve encaminhar proposta eletrônica caso ocorra o previsto no **subitem 5.4**.

4.2. A proposta eletrônica conterá, sob pena de desclassificação, a descrição do material ofertado em conformidade com o **anexo I** deste edital, que deverá ser informada no campo destinado à “descrição detalhada do objeto ofertado”; além da marca, fabricante e preços unitário e total, nos respectivos campos;

4.3. Serão desclassificadas as propostas eletrônicas que:

- a)** não apresentem dados conforme exigido no **subitem 4.2**;
- b)** apresentarem qualquer oferta de vantagem baseada nas propostas das demais licitantes ou de qualquer outra natureza, inclusive financiamento subsidiados ou a fundo perdido.

4.4. O envio da proposta eletrônica implica plena aceitação, por parte do proponente, das condições estabelecidas neste Edital e em seus anexos;

4.5. Até o horário limite do início da sessão, os licitantes poderão retirar ou substituir a proposta anteriormente apresentada (*art. 21, § 4º, do Decreto nº 5.450/2005*);

5. SESSÃO PÚBLICA / CLASSIFICAÇÃO DE PROPOSTAS

5.1. A partir do horário indicado no preâmbulo deste Edital, a sessão pública na internet será aberta por comando do Pregoeiro (*art. 22 do Decreto nº 5.450/2005*);

5.2. O pregoeiro verificará as propostas apresentadas, desclassificando aquelas que não estejam em conformidade com os requisitos estabelecidos neste edital (*art. 22, § 2º, do Decreto nº 5.450/2005*);

5.3. A desclassificação de proposta será fundamentada e registrada no sistema, com acompanhamento em tempo real por todos os participantes (*art. 22, § 3º, do Decreto nº 5.450/2005*);

5.4. Caso a descrição editalícia diverja com a contida no sistema eletrônico, o(s) item (ns) será(o) cancelado(s) cancelado pelo pregoeiro.

6. FORMULAÇÃO DOS LANCES

6.1. Classificadas as propostas, o pregoeiro dará início à fase competitiva, quando então os licitantes poderão encaminhar lances, exclusivamente por meio do sistema eletrônico, sendo o licitante imediatamente informado do recebimento e do valor consignado no registro (*art. 24, caput e § 1º, do Decreto nº 5.450/2005*);

6.2. Apenas os licitantes que tiverem suas propostas eletrônicas classificadas poderão formular lances;

6.3. Os licitantes poderão oferecer lances sucessivos, observados o horário fixado para abertura da sessão e as regras estabelecidas neste edital (*art. 24, § 2º, do Decreto nº 5.450/2005*);

6.4. O licitante somente poderá oferecer lance inferior ao último por ele ofertado e registrado pelo sistema (*art. 24, § 3º, do Decreto nº 5.450/2005*);

6.5. O sistema eletrônico registrará lances de mesmo valor, prevalecendo aquele que for registrado primeiro;

6.6. Durante a sessão pública, os licitantes serão informados, em tempo real, do valor do menor lance registrado, **vedada a identificação do licitante** (*art. 24, § 5º, do Decreto nº 5.450/2005*);

6.7. Caso o pregoeiro entenda que houve equívoco, por parte do licitante, quando do envio do lance, promoverá a exclusão do referido lance, que poderá ser ratificado, se for o caso;

6.8. A etapa de lances da sessão pública será encerrada por decisão do pregoeiro, que definirá período entre um e sessenta minutos;

6.9. O sistema eletrônico encaminhará aviso de fechamento iminente dos lances, observado o período definido pelo Pregoeiro, após o que transcorrerá período de tempo de até trinta minutos, aleatoriamente determinado, findo o qual será automaticamente encerrada a recepção de lances (*art. 24, §§ 6º e 7º, do Decreto nº 5.450/2005*);

6.10. Encerrada a fase de lances, **se a melhor oferta inicial não tiver sido apresentada por ME/EPP**, o sistema eletrônico identificará as ME e EPP participantes para proceder à comparação entre os valores da primeira colocada e das demais ME/EPP, na ordem de classificação;

6.10.1. Ocorrerá **empate** quando as propostas apresentadas pelas ME/EPP for igual ou até 5% (cinco por cento) superior à proposta mais bem classificada;

6.10.2. No caso de **equivalência dos valores** apresentados pelas ME/EPP, que se encontrem no intervalo estabelecido no **subitem 6.11.1**, será realizado sorteio eletrônico entre elas para que se identifique àquela que primeiro poderá apresentar melhor oferta;

6.10.3. A ME/EPP com proposta melhor classificada tem o direito de, no prazo de **5 (cinco) minutos**, controlados pelo Sistema, encaminhar última oferta, obrigatoriamente inferior àquela considerada primeira colocada, para o desempate, sob pena de preclusão. Na falta de manifestação ou desistência, o Sistema convocará as demais ME/EPPs, na ordem classificatória, para o exercício do mesmo direito;

6.11. Não ocorrendo a hipótese prevista no **subitem 6.11** acima, o objeto será adjudicado em favor da proposta originalmente vencedora do certame;

6.12. Após o encerramento da etapa de lances da sessão pública, o pregoeiro poderá encaminhar, pelo sistema eletrônico, contraproposta ao licitante que tenha apresentado lance mais vantajoso, para que seja obtida melhor

proposta, observado o critério de julgamento, não se admitindo negociar condições diferentes daquelas previstas no edital (*art. 24, § 8º, do Decreto nº 5.450/2005*);

6.13. As **ME/EPPs** que optaram pelo tratamento diferenciado e favorecido instituído pela Lei Complementar n.º 123/2006, se vencedoras, deverão enviar a **documentação comprobatória** do enquadramento refletido no Sistema

6.14. No caso de desconexão do pregoeiro, no decorrer da etapa de lances, se o sistema eletrônico permanecer acessível aos licitantes, os lances continuarão sendo recebidos, sem prejuízo dos atos realizados;

6.14.1. Persistindo a desconexão do pregoeiro por tempo superior a dez minutos, a sessão eletrônica será suspensa e reiniciada somente após comunicação aos participantes, no endereço eletrônico utilizado para divulgação.

6.15. Cabe ao licitante acompanhar as operações no sistema eletrônico durante o processo licitatório, responsabilizando-se pelo ônus decorrente da perda de negócios diante da inobservância de quaisquer mensagens emitidas pelo sistema ou de sua desconexão (*art. 13, inciso IV, do Decreto nº 5.450/2005*);

6.16. Para fins de aplicação das penalidades previstas neste Edital, o lance é considerado proposta.

7. PROPOSTA ESCRITA E DOCUMENTAÇÃO DE HABILITAÇÃO

7.1. Encerrada a etapa de lances, o pregoeiro examinará a proposta escrita resultante da negociação, se for o caso, decidindo por sua aceitação ou recusa, relativamente ao objeto e valor, e verificará a habilitação do licitante;

7.2. O licitante detentor da melhor oferta deverá apresentar **em até 48 (quarenta e oito) horas**, a contar do término da etapa de lances:

a) proposta de preço escrita, firmada pelo representante legal, em papel timbrado ou personalizado do licitante, adequada ao lance eventualmente ofertado negociado, conforme **anexo III**;

b) documentação de habilitação indicada no **subitem 7.3**;

c) documentação comprobatória do seu enquadramento como **ME/EPP**, se for o caso.

7.2.1. Os originais da proposta escrita e da documentação de habilitação deverão ser entregues ou encaminhados à Unidade de Planejamento do Hospital das Clínicas, Avenida Professor Moraes Rego, s/n, Cidade Universitária, CEP 50670-901, Recife, PE, telefone: 81.2126.3939; bombas de infusão.

7.2.2. O licitante deve na proposta escrita indicar os dados bancários (nome e número do banco, nome e número da agência, número da conta corrente, praça de pagamento) da empresa visando à efetivação do pagamento e os dados do representante legal (nacionalidade, estado civil, profissão e/ou função que ocupa na empresa, endereço residencial, RG e CPF) que firmará o contrato decorrente desta licitação, acompanhado de cópia do RG e CPF;

7.2.3. Não serão aceitas, sendo desclassificadas as propostas escritas que não atenderem às exigências do presente Edital e em seus anexos, sejam omissas ou apresentem irregularidades insanáveis.

7.3. A licitante detentora da melhor oferta deverá enviar no prazo indicado no **subitem 7.2** deste Edital, a seguinte documentação de habilitação, observado o disposto no **subitem 7.4**:

a)HABILITAÇÃO JURÍDICA:

a.1) Ato constitutivo, Estatuto ou Contrato Social, em vigor devidamente registrado, acompanhado de todas as alterações ocorridas até a data estabelecida para o envio virtual da proposta, e se sociedade por ações acrescentar documentos de eleição de seus administradores, bem como respectivas alterações, caso existam, igualmente lançadas no registro comercial competente;

a.2) Registro Geral – RG e Cadastro Pessoa Física dos diretores/gerentes.

b)QUALIFICAÇÃO ECONÔMICO-FINANCEIRA:

b.1) balanço patrimonial e demonstrações contábeis do último exercício social já exigíveis e apresentadas na forma da lei, vedada a sua substituição por balancetes ou balanços provisórios, podendo ser atualizados por índices oficiais quando encerrados há mais de 3(três) meses data de abertura do certame, com índices de

Liquidez Geral (LG), Solvência Geral (SG) e Liquidez Corrente (LC) maiores que 1(um); quando qualquer dos índices(LG,SG e/ou LC) tiver resultado igual ou menor do que 1 (um) comprovar capital mínimo ou patrimônio líquido mínimo exigido na forma dos §§ 2º e 3º do artigo 31 da Lei nº 8.666/93; Inexigível de ME ou EPP quando se tratar de fornecimento de bens para pronta entrega ou locação de materiais, nos termos do Art. 3º do Decreto nº 6.204, de 5/9/2007;

b.2) Certidão Negativa de Falência ou Recuperação Judicial ou Liquidação Judicial ou de Execução Patrimonial, conforme o caso, dentro do prazo de validade previsto na própria Certidão, ou na omissão desta, expedida há menos de 90 (noventa) dias, contados da data do envio virtual da proposta.

c) REGULARIDADE FISCAL E TRABALHISTA:

c.1) Prova de inscrição no Cadastro Nacional de Pessoas Jurídicas – CNPJ;

c.2) Certidões negativas de débitos referentes aos Tributos, Seguridade Social e Contribuições Federais e à Dívida Ativa da União, probatórias de regularidade perante à Fazenda Nacional;

c.3) Certidões Negativas de Débitos para com as Fazendas Estadual e Municipal;

c.4) Prova de regularidade perante o FGTS, emitida pela Caixa Econômica Federal;

c.5) Certidão Negativa de Débitos Trabalhistas – CNDT, instituída pela Lei nº 12.440, de 07 de julho de 2011, probatória da inexistência de débitos inadimplidos perante a Justiça do Trabalho.

d) QUALIFICAÇÃO TÉCNICA:

d.1) Autorização para o exercício da atividade de revenda de GLP expedida pela Agência Nacional do Petróleo – ANP, em cumprimento a legislação vigente;

e) ATESTADO DE VISITA TÉCNICA:

e.1) Atestado de visita técnica firmado pelo Chefe da Unidade de Manutenção, Eduardo Jorge do Nascimento Fonseca, ou servidor por este designado, em dias a serem combinados com o mesmo através do telefone (81) 2126-3555, comprovando que o licitante - através de um responsável técnico que deverá assinar o atestado mencionando o título profissional e o número de registro no CREA - tomou conhecimento de todas as informações técnicas e condições locais para cumprimento das obrigações objeto desta licitação, fornecido até o último dia útil anterior à abertura do certame, conforme **anexo IV**.

7.4 Para o licitante cadastrado e habilitado parcialmente no SICAF, dispensa-se a apresentação da documentação exigida somente nas letras “a”, “b.1” e “c” (**c.1 a c.4**) do **subitem 7.3**, ressalvado o disposto no **subitem 7.4.1**, devendo ser apresentada a documentação relativa a “b.2”, “c.5”, “d” e “e” acima, necessariamente;

7.4.1. O licitante credenciado e habilitado parcialmente no SICAF com documentação irregular e/ou vencida perante o Sistema, deve apresentar a documentação respectiva;

7.4.2. Licitante cadastrado, mas com habilitação parcial inexistente no SICAF, deve apresentar a documentação necessária à habilitação parcial (letras “b.1”, “b.2” e “c.3”);

7.5. Para fins de habilitação, a verificação pela UFPE nos sítios oficiais de órgãos e entidades emissores de certidões constitui meio legal de prova (*art. 25, § 4º, do Decreto nº 5.450/2005*);

7.6. Não serão aceitos protocolos de entrega, solicitação de documentos ou formulários obtidos via internet em substituição ao documento exigido no **subitem 7.3, “d”**;

7.7. Se a proposta não for aceitável ou se o licitante não atender às exigências habilitatórias, o pregoeiro examinará a proposta subsequente e, assim sucessivamente, na ordem de classificação, até a apuração de uma proposta que atenda ao edital;

7.8. No julgamento da habilitação e das propostas, o pregoeiro poderá sanar erros ou falhas que não alterem a substância das propostas, dos documentos e sua validade jurídica, mediante despacho fundamentado, registrado em ata e acessível a todos, atribuindo-lhes validade e eficácia para fins de habilitação e classificação (*art. 26, § 3º, do Decreto nº 5.450/2005*);

7.9. Não serão considerados os documentos por cópia não autenticada e ilegível e os não solicitados;

7.10. As cópias dos documentos poderão ser autenticadas por qualquer servidor da Unidade de Planejamento do

Hospital das Clínicas, mediante a apresentação dos originais;

7.11. Serão inabilitadas as empresas que não atenderem às exigências do *subitem 7.3*.

7.12. O licitante qualificado como **ME ou EPP com restrições na documentação comprobatória de regularidade fiscal**, tão logo declarado vencedor do certame, disporá de dois dias úteis, prorrogáveis por igual período, para a regularização da documentação, pagamento ou parcelamento do débito, e emissão de eventuais certidões negativas ou positivas com efeito de certidão negativa, sob pena de decadência do direito à contratação, sem prejuízo das sanções previstas no art. 81 da Lei nº 8.666/93, facultado à Administração convocar os licitantes remanescentes, na ordem de classificação, para assinatura do contrato, ou revogar a licitação;

8. MANUTENÇÃO TÉCNICA

8.1. A manutenção técnica a ser prestada pela CONTRATADA aos 02 (dois) sistemas de distribuição, compreenderá toda a manutenção preventiva e corretiva necessária ao perfeito funcionamento do mesmo, inclusive substituição de equipamentos e/ou acessórios, durante a vigência contratual, composta de:

8.1.1. Inspeção técnica para verificação da situação de funcionamento dos recipientes;

8.1.2. Reparo ou reposição em 24 (vinte e quatro) horas dos equipamentos, caso ocorra algum defeito;

8.2. Findo o prazo contratual, os equipamentos emprestados serão devolvidos à empresa contratada, nas condições em que a UFPE os recebeu, ressalvado o desgaste advindo do uso.

9. RECURSOS ADMINISTRATIVOS

9.1. Declarado o vencedor, qualquer licitante poderá, durante a sessão pública, de forma imediata e motivada, em campo próprio do sistema, manifestar sua intenção de recorrer, quando lhe será concedido o prazo de três dias para apresentar as razões de recurso, ficando os demais licitantes, desde logo, intimados para, querendo, apresentarem contra-razões em igual prazo, que começará a contar do término do prazo do recorrente, sendo-lhes assegurada vista imediata dos elementos indispensáveis à defesa dos seus interesses (*art. 26 do Decreto nº 5.450/2005*);

9.1.1. Só serão aceitos recursos e contra-razões encaminhados via COMPRASNET;

9.2. A falta de manifestação imediata e motivada do licitante quanto à intenção de recorrer, nos termos do subitem imediatamente anterior, importará na decadência desse direito, ficando o pregoeiro autorizado a adjudicar o objeto ao licitante declarado vencedor (*art. 26, § 1º, do Decreto nº 5.450/2005*);

9.3. O acolhimento do recurso importará na invalidação apenas dos atos insuscetíveis de aproveitamento (*art. 26, § 2º, do Decreto nº 5.450/2005*);

9.4. Da decisão que reconhecer a qualidade de ME ou EPP aos optantes pelo tratamento diferenciado e favorecido instituído pela Lei Complementar nº 123/2006, caberá recurso;

9.5. Os autos do processo, caso não estejam em tramitação, permanecerão com vistas franqueadas às interessadas na Unidade de Planejamento do Hospital das Clínicas da UFPE, Campus Universitário, Recife, PE, telefone: 0xx81.2126.3939.

10. ADJUDICAÇÃO / HOMOLOGAÇÃO / GARANTIA CONTRATUAL

10.1. A adjudicação será viabilizada pelo Pregoeiro sempre que não houver recurso, caso contrário, pelo Magnífico Reitor, a quem caberá também a homologação;

10.2. Homologado o procedimento licitatório, o licitante adjudicatário será notificado, por escrito, para:

a) prestar a garantia contratual, equivalente a 5% (cinco por cento) do valor global do contrato, no prazo de 10 (dez) dias úteis, a contar da notificação;

b) apresentar a documentação de identificação (CPF e RG) de quem assinará o Termo de Contrato e confirmar, se for o caso, os dados bancários da empresa (número e nome do banco, número e nome da agência e conta corrente);

c) assinar o Termo de Contrato no prazo estabelecido no *subitem 10.1* deste edital.

10.3. A garantia será efetuada, a *critério da adjudicatária*, em uma das seguintes modalidades: **a)** caução em dinheiro ou títulos da dívida pública; **b)** seguro-garantia; **c)** fiança bancária;

10.3.1. Quando a garantia for prestada em dinheiro, o depósito deve ser realizado obrigatoriamente na Caixa Econômica Federal, tendo como beneficiária a UFPE;

10.3.2. Títulos da Dívida Pública oferecidos em garantia contratual deverá ser acompanhado de documento oficial probatório de sua autenticidade e de sua convertibilidade em moeda legal corrente, sendo aceitos os não prescritos. Somente serão aceitos Títulos da Dívida Pública Federal escriturais, registrados em sistemas centralizados de liquidação e de custódia, autorizado pelo Banco Central do Brasil – BACEN, pelo valor econômico informado pelo Tesouro Nacional;

10.3.3. Não serão aceitos seguro-garantia ou carta-fiança bancária **que contenha regra de exclusão da cobertura de multas.**

10.3.4. Acrescido o valor inicial do contrato, a CONTRATADA apresentará garantia complementar, incidente sobre o valor do acréscimo, antes da assinatura de termo aditivo ao instrumento contratual;

10.3.5. A garantia prestada destina-se também: **a)** a ressarcir a UFPE de quaisquer prejuízos decorrentes da rescisão unilateral e injustificada do contrato; **b)** a cobrir multas que vierem a ser aplicadas em decorrência de rescisão contratual ou aplicadas por descumprimento de quaisquer outras obrigações contratuais; ou, ainda, **c)** a cobrir perdas e danos causados à UFPE ou a terceiros;

10.3.6. Se o valor da garantia for utilizado, total ou parcialmente, em pagamento de qualquer obrigação a cargo da CONTRATADA, inclusive indenização a terceiros, deverá esta proceder à respectiva reposição no prazo de **48 (quarenta e oito) horas**, contado de quando for notificada pela UFPE, sob pena de infração contratual;

10.3.7. Ocorrendo a rescisão unilateral e injustificada do contrato, a UFPE reterá a garantia prestada pela CONTRATADA e, após competente processo administrativo para apuração dos danos e prejuízos sofridos, ressarcir-se-á do valor apurado, inclusive o correspondente a multas aplicadas;

10.3.8. Ressalvados os casos previstos no *subitem* imediatamente precedente, a garantia será liberada até 60 (sessenta) dias após o término do Contrato, desde que cumpridas todas as obrigações contratuais pela CONTRATADA.

11. CONTRATO

11.1. O adjudicatário será convocado para, no **prazo de 2 (dois) dias úteis**, assinar o Contrato, **anexo IV** deste edital, oportunidade em que se exigirá a comprovação das condições de habilitação consignadas neste edital, as quais deverão ser mantidas durante o período de cumprimento das obrigações pactuadas;

11.1.1. O prazo para assinatura do Contrato poderá ser prorrogado uma única vez por igual período, quando solicitado pela adjudicatária durante o seu transcurso e desde que ocorra motivo justificado aceito pela UFPE;

11.2. Quando o vencedor da licitação não fizer a comprovação das condições de habilitação ou quando recusar-se a assinar o Contrato poderá ser convocado outro licitante, observada a ordem de classificação, para, após comprovados os requisitos habilitatórios e feita a negociação, assinar o Contrato, sem prejuízo das multas previstas neste edital e no instrumento contratual e das demais cominações legais (*art. 27, § 3º, do Decreto nº 5.450/2005*);

11.3. A UFPE providenciará previamente à assinatura do Contrato, sem ônus para o licitante vencedor do certame, quando for o caso, o seu cadastramento perante o Sistema de Cadastramento Unificado de Fornecedores – SICAF, após reexame da documentação apresentada nos termos do *subitem 7.3 (letras “a”, “b” e “c”)*, devidamente atualizada;

11.4. O contrato a ser firmado terá a vigência de **12 (doze) meses**, a contar da data da assinatura pelas partes.

11.5. Correrão por conta da CONTRATADA todas as despesas decorrentes de tributos de qualquer natureza, que incidam ou venham a incidir sobre o respectivo contrato, bem como as necessárias para a completa execução do mesmo, exceto a publicação do seu extrato no Diário Oficial da União, esta de responsabilidade da UFPE.

12. CONDIÇÕES DE PAGAMENTO

12.1. O pagamento será efetuado no prazo de até 30 (trinta) dias contados da data de apresentação da Nota

Fiscal/Fatura, regularmente atestada pelo Chefe do Almoxarifado, e após verificação pelo Departamento de Contabilidade e Finanças-DCF da regularidade da empresa perante à Seguridade Social e o FGTS (mediante consulta *on line* ao SICAF);

12.2. A fatura que for apresentada com erro será devolvida à CONTRATADA para retificação e reapresentação, acrescentando-se, no prazo fixado no *subitem 12.1*, os dias que se passarem entre a data da devolução e a da reapresentação;

13. OBRIGAÇÕES/RESCISÃO CONTRATUAL

13.1. As obrigações e rescisão contratual estão previstas na minuta contratual, **anexo IV** deste edital.

14. RECEBIMENTO DO OBJETO DA LICITAÇÃO

14.1 Recebida a Nota de Empenho, a FORNECEDORA providenciará a entrega do produto na **Central de Gás da Unidade de Processamento de Roupas bem como na Central da Unidade de Produção de Alimentos do Hospital das Clínicas**, situada à Av. Prof. Moraes Rego, s/n, Cidade Universitária, Recife, PE – CEP: 50670-901, em até 24 (vinte e quatro) horas, contadas da solicitação formal pelo HC e de acordo com os termos estabelecidos na minuta contratual, **anexo IV** deste edital.

Clínicas;

15. PENALIDADES ADMINISTRATIVAS

15.1. Aquele que, convocado dentro do prazo de validade de sua proposta, não assinar o contrato, deixar de entregar documentação exigida no edital, apresentar documentação falsa, ensejar o retardamento da execução de seu objeto, não mantiver a proposta, falhar ou fraudar na execução do contrato, comportar-se de modo inidôneo, fizer declaração falsa ou cometer fraude fiscal, garantido o direito à ampla defesa, ficará impedido de licitar e de contratar com a União, e será descredenciado no SICAF, pelo prazo de até cinco anos, sem prejuízo das multas previstas neste edital e no contrato e das demais cominações legais (*art. 28 do Decreto nº 5.450/2005*);

15.2. Pelo atraso, erro de execução, execução imperfeita, inexecução total ou parcial do contrato e o descumprimento de qualquer condição prevista neste Edital, a UFPE poderá, garantida a prévia defesa, aplicar, conforme o caso, as seguintes penalidades:

I – Advertência;

II – Multa na forma estabelecida no **subitem 15.3**;

III – Suspensão temporária de participar de processo licitatório e impedimento de contratar com a União, por um prazo não superior a 05 (cinco) anos;

IV – Declaração de inidoneidade para licitar e/ou contratar com a Administração Pública enquanto perdurarem os motivos da punição ou até que seja promovida a reabilitação perante a própria Autoridade que aplicou a penalidade.

15.2.1. As penalidades previstas nos **incisos I, III e IV** do **subitem 15.2** poderão ser aplicadas juntamente com a prevista no **inciso II** do mesmo subitem, facultada a defesa prévia da CONTRATADA, com regular processo administrativo, no prazo de cinco dias úteis, a contar da notificação.

15.3. Será aplicada multa, sem prejuízo de indenizar a UFPE em perdas e danos, por:

I – **Atraso** na execução dos serviços: **0,2% (dois décimos por cento)**, por dia de atraso, sobre o valor global da proposta;

II – **Descumprimento** de qualquer outra condição ajustada: **2% (dois por cento)** sobre o valor global da proposta;

III – **Recusa** injustificada em retirar ou assinar o Contrato, dentro do prazo estabelecido: **10% (dez por cento)** do valor global da proposta.

15.4. No caso de não recolhimento do valor da multa dentro de **5 (cinco) dias úteis** a contar da data da intimação para o pagamento, a importância será descontada automaticamente, ou ajuizada a dívida, consoante o § 3º do *art. 86* e § 1º do *art. 87* da *Lei nº 8.666/93*, acrescida de juros moratórios de **1% (um por cento)** ao mês;

15.5. As penalidades serão obrigatoriamente registradas no SICAF (*art. 28, Parágrafo Único, do Decreto nº 5.450/2005*);

15.6. A adjudicatária ficará sujeita, ainda, às penalidades referidas nos incisos I e IV do artigo 87 da *Lei nº 8.666/93*, no que couber;

15.7. Os atos administrativos de aplicação das sanções serão publicados resumidamente no Diário Oficial da União, exceto quando se tratar de advertência e/ou multa.

16. DISPOSIÇÕES FINAIS

16.1. À UFPE cabe o direito de revogar a licitação por razões de interesse público, por motivo de fato superveniente devidamente comprovado, pertinente e suficiente para justificar tal conduta, devendo anulá-la por ilegalidade, de ofício ou por provocação de qualquer pessoa, mediante ato escrito e fundamentado, conforme disposto no *artigo 29 do Decreto nº 5.450/2005*;

16.1.1. A anulação do procedimento licitatório induz à do Contrato e não ensejará direito à indenização, ressalvado o direito do contratado de boa-fé (*art. 29, § 2º, do Decreto nº 5.450/2005*);

16.2. A sessão pública deste Pregão poderá ser suspensa a qualquer momento, a critério do Pregoeiro, por motivo a ser registrado no Sistema eletrônico;

16.2.1. No caso de suspensão da sessão pública, o Pregoeiro informará o dia e o horário em que reabrirá a sessão visando o prosseguimento das etapas subsequentes. O não comparecimento do licitante às sessões virtuais subsequentes não ensejará reclamações, não obstará o prosseguimento dos trabalhos do Pregoeiro, nem repercutirá sobre as decisões que este proferir;

16.2.2. Caso não seja possível reabrir a sessão pública no dia e horário estabelecidos por impossibilidade de acesso à Internet e/ou ao sítio Comprasnet, o Pregoeiro lançará aviso no referido sítio informando novos dia e horário para reabertura.

16.3. No caso de eventual divergência entre este Edital e seus anexos, prevalecerão as disposições do primeiro;

16.4. Os recursos para atender as despesas decorrentes desta licitação estão alocados no Hospital das Clínicas da UFPE e são oriundos do **Programa de Trabalho:** 10.302.2015.8585.0026 – Atenção à Saúde da População para Procedimentos em Média e Alta Complexidade no Estado de Pernambuco; **Fonte de Recurso:** Tesouro Nacional / Sistema Único de Saúde / Fundação Nacional de Saúde; **Elemento de Despesa:** 3390.30 – Material de Consumo;

16.4.1. As despesas com a contratação que porventura ultrapassarem o exercício em curso estarão submetidas à dotação orçamentária aprovada pela Lei Orçamentária Anual do exercício correspondente;

16.5. Até dois dias úteis antes da data fixada para abertura da sessão pública, qualquer pessoa poderá impugnar este edital, cabendo ao pregoeiro examinar e decidir no prazo de 24 horas (*art. 18 do Decreto nº 5.450/2005*);

16.5.1. A impugnação, com identificação deste Pregão e respectivo processo administrativo, poderá ser enviada ao Pregoeiro por meio eletrônico, via Internet, no endereço indicado no **subitem 16.6** deste edital;

16.5.2. Acolhida a impugnação contra o ato convocatório, será definida e publicada nova data para realização do certame (*art. 18, § 2º, do Decreto nº 5.450/2005*).

16.6. Os pedidos de esclarecimentos referentes ao processo licitatório deverão ser enviados ao pregoeiro, até três dias úteis anteriores à data fixada para abertura da sessão pública, exclusivamente por meio eletrônico, via Internet, no seguinte endereço: pregoeiros.hc@gmail.com, com identificação deste Pregão e respectivo processo administrativo (*art. 19 do Decreto nº 5.450/2005*);

16.7. Os avisos e respostas às impugnações e aos esclarecimentos serão disponibilizadas no sítio www.comprasnet.gov.br, no link [acesso livre > pregões > agendados](#) ou no menu principal, no link: [visualizar impugnações > esclarecimentos > aviso](#);

16.8. Dúvidas no encaminhamento da proposta eletrônica poderão ser dirimidas em consulta ao manual disponibilizado para os fornecedores no link: [publicações > manuais > pregão > pregão eletrônico – fornecedor](#); ou pelo telefone **0800.9782329** ou e-mail: comprasnet@planejamento.gov.br ou utilizando-se o

SIMULADOR disponível no www.comprasnet.gov.br > TUTORIAL INFORMATIVO PREGÃO ELETRÔNICO FORNECEDOR;

16.9. As normas que disciplinam este Edital serão sempre interpretadas em favor da ampliação da disputa entre os interessados, desde que não comprometa o interesse da Administração, o princípio da isonomia, a finalidade e a segurança da contratação (*Artigo 5º, Parágrafo Único, do Decreto nº 5.450/2005*);

16.10. Cabe ao Pregoeiro decidir as questões resultantes do procedimento da licitação, competindo-lhe inclusive a interpretação deste Edital;

16.11. Disponibilização do Edital: <https://www.comprasnet.gov.br/>;

16.12. Os interessados podem acompanhar a tramitação do processo referente à presente licitação no sítio www.ufpe.br - opção LINKS RÁPIDOS – ACOMPANHAMENTO DE PROCESSOS;

16.13. As publicações referentes aos eventos licitatórios podem ser obtidas no sítio <http://www.in.gov.br/> (Imprensa Nacional, D.O.U., seção 3);

16.14. Integram este instrumento: **Anexo I** – Plantas e imagens dos sistemas de distribuição; **Anexo II** – Especificação e quantitativo; **Anexo III** - Modelo da Proposta; **Anexo IV** – Atestado de Visita Técnica; **Anexo V** – Minuta Contratual.

Recife, 30 de abril de 2012.

JOSÉ LAMARTINE DA SILVA
Chefe da Unidade de Planejamento
SIAPE 1782946

ANEXO I

PREGÃO ELETRÔNICO Nº 75/2012.

Imagens e Plantas dos 02 Sistemas de Distribuição

CENTRAL DE GÁS DA LAVANDERIA



IMAGEM 01



IMAGEM 02

PLANTA DA LAVANDERIA

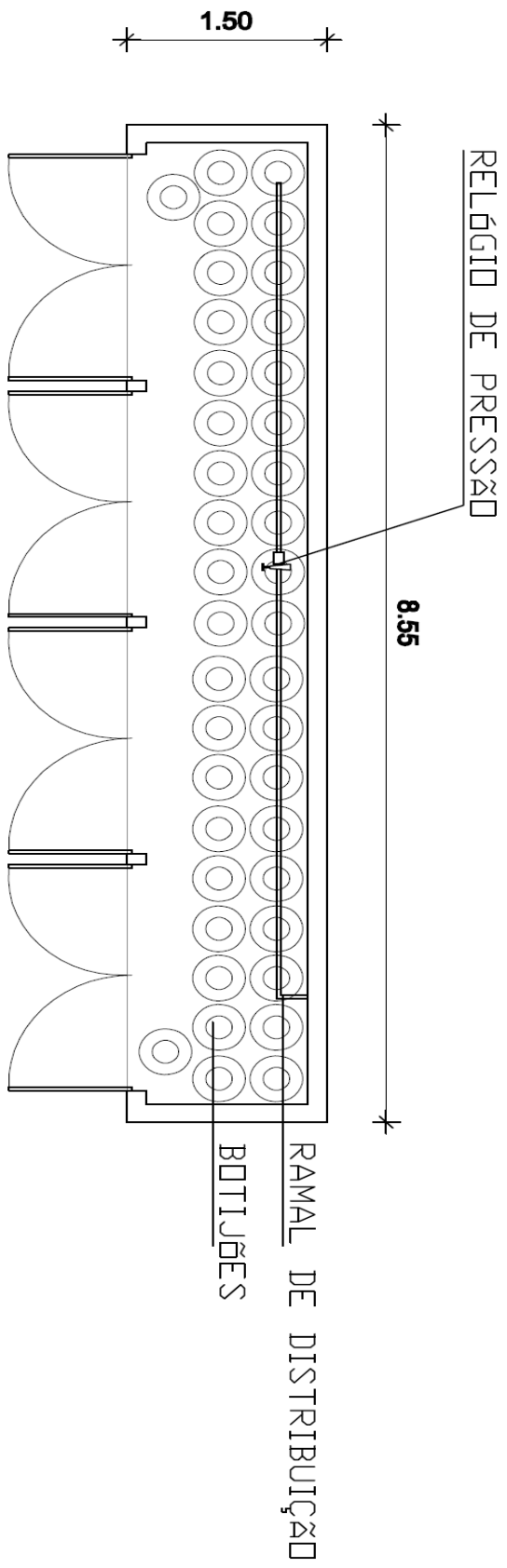

CASA DE GÁS DA LAVANDERIA
ESC. 1/50

CENTRAL DE GÁS DA UNIDADE DE PRODUÇÃO DE ALIMENTOS - UPA



IMAGEM 01



IMAGEM 02

PLANTA DA UNIDADE DE PRODUÇÃO DE ALIMENTOS - UPA

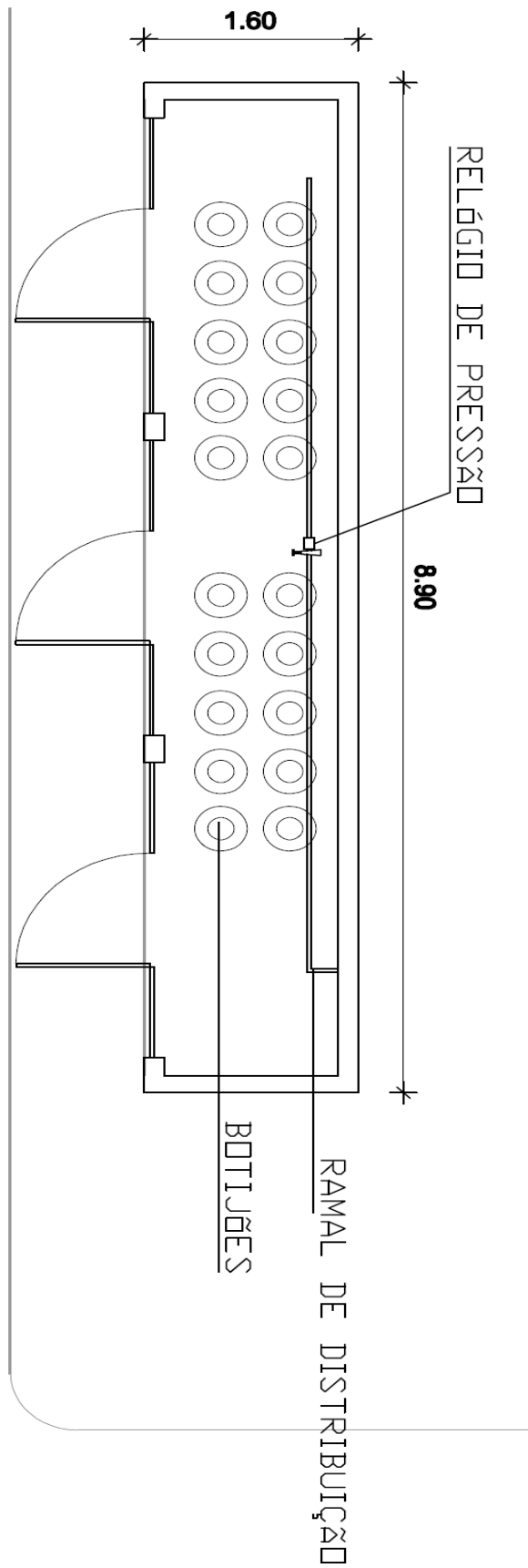

CASA DE GÁS DA UPA
ESC. 1/50

ANEXO II

PREGÃO ELETRÔNICO Nº 75/2012.

ESPECIFICAÇÃO E QUANTITATIVO

Item	Produto/Especificação	Forma de Apresentação	Demanda Anual Estimada
1	Gás liquefeito de petróleo (GLP), engarrafado	Quilograma	53000

A empresa contratada deverá:

1. A fornecer e instalar, às suas expensas e em regime de cessão, no prazo de até 08 (oito) dias após a assinatura do contrato, os equipamentos e/ou acessórios necessários ao funcionamento de 02 (dois) sistemas de distribuição de gás para atender às Unidades de Lavanderia, Laboratório e Produção de Alimentos no HC, são eles: manifold formado por tubulação de ferro galvanizado, com manômetro de pressão, válvulas de retenção, registro de esfera de fecho rápido, mangueiras adaptadoras com conexão. Todos os equipamentos e acessórios deverão estar de acordo com as normas da Agência Nacional de Petróleo – ANP;
2. Os recipientes para armazenar o GLP ficarão em posse da contratante durante o período de consumo;
3. O fornecimento e entrega do produto deverá ser feita exclusivamente pela contratada, em veículo transportador adequado, de forma a não sofrerem danos durante as operações de transporte, por conta e risco da CONTRATADA;
4. Prestar toda a manutenção necessária ao funcionamento dos 02 (dois) sistemas, conforme anexo, inclusive para os equipamentos e/ou acessórios, sem quaisquer ônus adicionais à CONTRATANTE.

ANEXO III

PREGÃO ELETRÔNICO Nº 75/2012.

MODELO DA PROPOSTA

Objeto: Aquisição de gás liquefeito de petróleo (GLP) envasado em recipiente de até 190 (cento e noventa) quilogramas do produto, com instalação e manutenção de 02 (dois) sistemas de distribuição para o Hospital das Clínicas da UFPE.

Objeto/Especificação	Marca/ Fabricante	Quantidade	Preço Unitário R\$	Preço Global R\$

VALOR GLOBAL DA PROPOSTA

R\$ (reais)

VALIDADE DA PROPOSTA:(.) dias corridos a partir da abertura deste Pregão (v. subitem 1.2 do edital).

DECLARAMOS, para os devidos fins, **QUE CONSIDERAMOS, NA FORMULAÇÃO DOS CUSTOS DA PROPOSTA DE PREÇOS:** **1)** o valor do produto, instalação e manutenção dos sistemas de distribuição; **2)** os tributos (impostos, taxas, contribuições); **3)** fretes; **4)** seguros; **5)** os encargos sociais e trabalhistas incidentes; **6)** outros que incidam ou venham a incidir sobre o preço a ser ofertado.

REPRESENTANTE LEGAL QUE ASSINARÁ O CONTRATO DECORRENTE DESTA LICITAÇÃO:

NOME:

NACIONALIDADE:

ESTADO CIVIL:

FUNÇÃO:

ENDEREÇO RESIDENCIAL:

CPF (com cópia):

R.G./ÓRGÃO EXPEDIDOR (com cópia):

DADOS BANCÁRIOS DA EMPRESA:

BANCO Nº:

NOME DO BANCO:

AGÊNCIA Nº:

NOME DA AGÊNCIA:

CONTA CORRENTE Nº:

PRAÇA DE PAGAMENTO:

(Local), de de 2012.

REPRESENTANTE LEGAL DA EMPRESA

(Nome, assinatura)

ANEXO IV

PREGÃO ELETRÔNICO Nº 75/2012.

ATESTADO DE VISITA TÉCNICA

Atestamos para fins de habilitação no **Pregão Eletrônico nº 75/2012**, que (nome e função), representando a empresa, vistoriou e tomou conhecimento de todas as informações, peculiaridades e condições locais para a prestação dos serviços e cumprimento das obrigações objeto do citado Pregão.

Recife,..... de de 2012.

Hospital das Clínicas
(nome, assinatura e carimbo do servidor responsável)

Representante da Empresa
(assinatura e carimbo)

Obs.: A vistoria deverá ser agendada previamente, conforme subitem 7.3 (e) devendo ser efetivada até o último dia útil anterior ao envio da proposta eletrônica;

ANEXO V

PREGÃO ELETRÔNICO Nº 75/2012.

Contrato nº/2012,
entre a Universidade Federal de Pernambuco e

A **Universidade Federal de Pernambuco**, CNPJ nº 24.134.488/0001-08, autarquia educacional vinculada ao Ministério da Educação, com sede na Avenida Professor Moraes Rego, 1235, Cidade Universitária, Recife, Pernambuco, neste ato representado pelo Diretor Superintendente do Hospital das Clínicas, Prof. George da Silva Telles, RG nº 804950 SSP/PE, CPF nº 126.910.464-00, residente nesta cidade, mediante delegação conferida na Portaria de Pessoal nº 1.969 de 04 de setembro de 2007, doravante denominada **UFPE**, e a, CNPJ nº,(qualificar), com sede, representada por, (identificar), residente, doravante denominada simplesmente **CONTRATADA**, com base no disposto na *Lei nº 8.666, de 21/06/1993, atualizada, e demais normas que dispõem sobre a matéria*, ajustam o presente contrato, que se regerá pelas seguintes cláusulas e condições:

CLÁUSULA 1ª. OBJETO

Aquisição de **gás liquefeito de petróleo (GLP) envasado em recipiente de até 190 (cento e noventa) quilogramas do produto, com instalação e manutenção de 02 (dois) sistemas de distribuição**, para o Hospital das Clínicas da UFPE, quais sejam:

Objeto/Especificação	Marca/ Fabricante	Quant.	Preço Unitário R\$	Preço Global R\$

Preço global da proposta R\$	
--	--

CLÁUSULA 2ª. VIGÊNCIA

O presente Contrato terá a vigência de **12 (doze) meses**, a contar da data de sua assinatura.

CLÁUSULA 3ª. VINCULAÇÃO

Este Contrato está vinculado ao **Pregão Eletrônico nº 75/2012**, de que trata o processo administrativo nº **23076.016262/2012-50**, e a proposta da CONTRATADA, partes integrantes deste instrumento.

CLÁUSULA 4ª. GARANTIA CONTRATUAL

A CONTRATADA, para assegurar o fiel cumprimento das obrigações assumidas neste Contrato, presta garantia na importância de R\$ (..... reais), equivalente ao percentual de 5% (cinco por cento) do valor global do mesmo, na modalidade, (*identificar*)

§ 1º. Acrescido o valor inicial deste Contrato, a CONTRATADA apresentará garantia complementar, incidente sobre o valor do acréscimo, antes da assinatura do correspondente termo aditivo.

§ 2º. A garantia destina-se também: **a)** a ressarcir a UFPE de quaisquer prejuízos decorrentes da rescisão unilateral e injustificada deste Contrato; **b)** a cobrir multas que vierem a ser aplicadas em decorrência de rescisão contratual ou aplicadas por descumprimento de quaisquer outras obrigações contratuais; **c)** a cobrir perdas e danos causados à UFPE ou a terceiros.

§ 3º. Se o valor da garantia for utilizado, total ou parcialmente, em pagamento de qualquer obrigação a cargo da CONTRATADA, inclusive indenização a terceiros, a CONTRATADA deverá proceder à respectiva reposição no **prazo de 48 (quarenta e oito) horas**, contado da data em que for notificada pela UFPE, sob pena de infração contratual.

§ 4º. Ocorrendo a rescisão unilateral e injustificada deste contrato, nos termos ajustados no parágrafo precedente, a UFPE reterá a garantia prestada pela CONTRATADA e, após regular processo administrativo, para apuração dos danos e prejuízos que sofreu, para ressarcir-se do valor correspondente apurado, inclusive o relativo a multas

aplicadas.

§ 5º. Ressalvados os casos previstos no parágrafo precedente, a garantia será liberada até 60 (sessenta) dias após o término deste Contrato, desde que cumpridas todas as obrigações contratuais pela CONTRATADA.

CLÁUSULA 5ª. RECURSOS ORÇAMENTÁRIOS

Os recursos para atender as despesas decorrentes desta licitação estão alocados no Hospital das Clínicas da UFPE e são oriundos do **Programa de Trabalho**: 10.302.2015.8585.0026 – Atenção à Saúde da População para Procedimentos em Média e Alta Complexidade - no Estado de Pernambuco; **Fontes**: Tesouro Nacional / SUS - FNS. **Elemento de Despesa**: 3390.30 – Material de consumo;

Parágrafo Único. As despesas com a contratação que porventura ultrapassarem o exercício em curso estarão submetidas à dotação orçamentária aprovada pela Lei Orçamentária Anual do exercício correspondente.

CLÁUSULA 6ª. PREÇO E CONDIÇÕES DE PAGAMENTO

O preço global deste contrato é de **R\$** (**..... reais**), com pagamento variável, a depender do efetivo fornecimento.

§ 1º. O pagamento será efetuado no prazo de até 30 (trinta) dias contados da data de apresentação da Nota Fiscal/Fatura, regularmente atestada pelo Chefe do Almoxarifado, e após verificação pelo Departamento de Contabilidade e Finanças-DCF da regularidade da empresa perante à Seguridade Social e o FGTS (mediante consulta *on line* ao SICAF);

§ 2º. A fatura que for apresentada com erro será devolvida à CONTRATADA para retificação e reapresentação, acrescentando-se, no prazo fixado no § 1º desta cláusula, os dias que se passarem entre a data da devolução e a da reapresentação.

§ 3º. A UFPE poderá deduzir do montante a pagar os valores correspondentes as multas e/ou indenizações devidas pela CONTRATADA.

§ 4º. Nos casos de eventuais atrasos de pagamento provocados exclusivamente pela Administração, o valor devido deverá ser acrescido de atualização financeira, e sua apuração se fará desde a data de seu vencimento até a data do efetivo pagamento, em que os juros de mora serão calculados à taxa de 0,5% (meio por cento) ao mês, ou 6% (seis por cento) ao ano, mediante a aplicação da seguinte fórmula (§ 4º do Art. 36 da IN SLTI/MP nº 2/2008):

$$I = \frac{(TX/100)}{365}$$

$EM = I \times N \times VP$, onde:

I – Índice de atualização financeira;

TX - Percentual da taxa de juros de mora anual;

EM – Encargos moratórios;

N – Número de dias entre a data prevista para o pagamento e a do efetivo pagamento;

VP – Valor da parcela em atraso.

CLÁUSULA 7ª. OBRIGAÇÕES DA CONTRATADA

A CONTRATADA, além dos encargos de ordem legal e dos demais definidos em outras cláusulas e condições estabelecidas neste Contrato, obrigar-se-á ainda a:

a) fornecer e instalar, às suas expensas e em regime de cessão, no prazo de até 08 (oito) dias após a assinatura do contrato, os equipamentos e/ou acessórios necessários ao funcionamento de 02 (dois) sistemas de distribuição de gás para atender às Unidades de Lavanderia, Laboratório e Produção de Alimentos no HC, são eles: manifold formado por tubulação de ferro galvanizado, com manômetro de pressão, válvulas de retenção, registro de esfera de fecho rápido, mangueiras adaptadoras com conexão. Todos os equipamentos e acessórios deverão estar de acordo com as normas da Agência Nacional de Petróleo – ANP;

b) Os recipientes para armazenar o GLP ficarão em posse da contratante durante o período de consumo;

c) Entregar o produto rigorosamente de acordo com as especificações da respectiva proposta, dentro do prazo de 24 (vinte e quatro) horas a partir da solicitação feita pelo HC com base em programação de entrega estabelecida pela contratante, no Hospital das Clínicas da UFPE, à avenida Prof. Moraes Rego s/n, Cidade Universitária – Recife – PE, sob os cuidados da chefia da Unidade de Manutenção, Conservação e Limpeza deste hospital;

d) A entrega do produto deverá ser feita em veículo transportador adequado, de forma a não sofrerem danos durante as operações de transporte, por conta e risco da CONTRATADA;

e) Prestar toda a assistência técnica necessária ao funcionamento dos 02 (dois) sistemas, inclusive equipamentos e/ou acessórios cedidos, sem quaisquer ônus adicionais à CONTRATANTE.

d) Responder pelos danos causados diretamente à UFPE ou a terceiros, decorrentes de sua culpa ou dolo, não excluindo ou reduzindo essa responsabilidade a fiscalização ou o acompanhamento exercidos pela UFPE.

e) Responsabilizar-se por todas as despesas, impostos, encargos trabalhistas, previdenciários e comerciais, taxas, fretes, seguros, deslocamentos de pessoal, prestação de garantias e quaisquer outros que incidam ou venham a incidir sobre o produto ofertado.

f) Aceitar, durante a vigência do Contrato a ser firmado e nas mesmas condições contratuais, os acréscimos ou supressões do objeto, até o limite de 25% (vinte e cinco por cento) do valor inicial atualizado (§ 1º do art. 65 da Lei nº 8.666/93).

g) Manter, durante toda a vigência do Contrato a ser firmado, em compatibilidade com as obrigações assumidas, todas as condições de habilitação e qualificação exigidas na licitação.

h) Manter, após o término do contrato, os equipamentos cedidos até a completa utilização dos insumos adquiridos ou pelo prazo de 30 (trinta) dias, sem ônus para o Hospital das Clínicas.

CLÁUSULA 8ª. OBRIGAÇÕES DA UFPE

A UFPE obriga-se a:

a) Destinar local com instalações compatíveis para a disposição dos equipamentos e conservação dos produtos, até o efetivo uso do mesmo;

b) Exercer o acompanhamento e a fiscalização da execução do Contrato, por meio do Gestor, de modo a garantir o seu fiel cumprimento;

c) Receber o material promovendo a sua conferência, aceitação e atesto no documento fiscal correspondente;

d) Efetuar os pagamentos devidos à CONTRATADA nos prazos e condições estabelecidos, abatidas as multas, se houver;

e) Manter arquivados junto ao processo administrativo, ao qual estará vinculado este Contrato, todos os documentos a ele referentes;

f) Providenciar a publicação resumida deste Contrato e de seus aditamentos, por extrato, no Diário Oficial da União;

g) Devolver à CONTRATADA, findo o prazo contratual, os equipamentos cedidos, nas condições que os recebeu, ressalvado o desgaste natural advindo do seu uso.

CLÁUSULA 9ª. RECEBIMENTO DO OBJETO

O objeto contratado deverá ser entregue na Central de Gás da Unidade de Processamento de Roupas bem como na Central da Unidade de Produção de Alimentos no Hospital das Clínicas da UFPE, situada à Av. Professor Moraes Rego s/n, Cidade Universitária, Recife, PE – CEP: 50670-901, em até 24 (vinte e quatro) horas, contadas da solicitação formal pelo HC.

§ 1º. As entregas deverão ser efetuadas de conformidade com programação previamente estabelecida entre as partes contratantes, em função das necessidades da UFPE e de sua capacidade de armazenamento;

§ 2º. O objeto contratado será recebido por servidor(es) do HC designado(s) pela autoridade competente, conjuntamente com representante credenciado pela CONTRATADA, que acompanhará(ão) a conferência do mesmo, para verificação da conformidade do produto com as exigências contratuais;

§ 3º. Caso o produto entregue esteja de conformidade com as exigências do contrato o(s) servidor(es) designado(s) atestará(ão) a efetivação da entrega no verso da Nota Fiscal encaminhando-a ao setor de contabilidade do HC para fins de pagamento;

§ 4º. Havendo divergência entre o produto entregue e as exigências do contrato, o(s) servidor(es) designado(s) adotar(ão) as providências necessárias, juntamente com o representante credenciado pela CONTRATADA, às devidas correções;

§ 5º. A entrega do produto fora das especificações indicadas e em desconformidade com as exigências acima implicará a recusa por parte da UFPE, que colocará à disposição da Contratada para substituição no prazo máximo de 24 (vinte e quatro) horas sem que acarrete despesa adicional para a UFPE.

CLÁUSULA 10º. GESTÃO DO CONTRATO

A gestão do Contrato será exercida pelo Hospital das Clínicas, através do Chefe da Unidade de Manutenção, o servidor Eduardo Jorge do Nascimento Fonseca, SIAPE 1133411. Caberá ao gestor exercer todas as atividades necessárias ao acompanhamento e fiscalização da execução deste Contrato, destacando-se:

- a) Acompanhar e fiscalizar a execução do presente Contrato, procedendo ao registro das ocorrências havidas e manter a UFPE informada;
- b) Observar as recomendações da CONTRATADA, concernentes às condições e uso correto dos equipamentos, divulgando orientações e fiscalizando procedimentos;
- c) Solicitar à CONTRATADA, ou obter da UFPE, tempestivamente, todas as providências necessárias a regular execução do presente Contrato;
- d) Comunicar imediatamente à Administração atrasos na entrega dos produtos;
- e) recomendar à Administração a aplicação, à CONTRATADA, das penalidades administrativas que se tornem cabíveis, pelo não atendimento ou descumprimento das obrigações contratuais;
- f) Manter arquivada a documentação e correspondência trocada com a CONTRATADA, nos autos do processo licitatório.

CLÁUSULA 11º. ALTERAÇÃO CONTRATUAL

O presente Contrato poderá ser alterado, a qualquer tempo, com as devidas justificativas, nos casos previstos no artigo 65 da Lei nº 8.666/93, mediante termo aditivo.

CLÁUSULA 12º. PENALIDADES

Pelo atraso, erro de execução, execução imperfeita, inexecução total ou parcial deste contrato e o descumprimento de qualquer cláusula nele estabelecido, a UFPE poderá, garantida a prévia defesa, aplicar, conforme o caso, as seguintes penalidades:

I – Advertência;

II – Multa na forma estabelecida no § 2º desta cláusula;

III – Suspensão temporária de participar de processos licitatórios e impedimento de contratar com a União, por um prazo não superior a **05 (cinco)** anos;

IV – Declaração de inidoneidade para licitar e/ou contratar com a Administração Pública enquanto perdurarem os motivos da punição ou até que seja promovida a reabilitação perante a própria Autoridade que aplicou a penalidade.

§ 1º. As penalidades previstas nos *incisos I, III e IV do caput* poderão ser aplicadas juntamente com a prevista no *inciso II do mesmo caput*, facultada a defesa prévia da CONTRATADA, com regular processo administrativo, no prazo de cinco dias úteis, a contar da notificação.

§ 2º. Será aplicada multa, sem prejuízo de indenizar a UFPE em perdas e danos, por:

I – **Atraso** na execução dos serviços: **0,2% (zero vírgula dois por cento)** sobre o valor global da proposta da CONTRATADA, por **dia**, durante o primeiro mês, e **0,3% (zero vírgula três por cento)** para cada dia dos meses subsequentes.

II – **Descumprimento** de qualquer outra condição ajustada: **2% (dois por cento)** sobre o valor global da proposta.

III – **Rescindir** injustificadamente este contrato ou der causa a sua rescisão: **10% (dez por cento)** do valor global do mesmo.

§ 3º. No caso de não recolhimento do valor da multa dentro de **5 (cinco) dias úteis** a contar da data da intimação para o pagamento, a importância será descontada automaticamente, ou ajuizada a dívida, consoante o § 3º do art. 86 e § 1º do art. 87 da Lei nº 8.666/93, acrescida de juros moratórios de **1% (um por cento)** ao mês.

§ 4º. Além das penalidades citadas, a CONTRATADA ficará sujeita, ainda, às demais penalidades referidas no capítulo IV da Lei nº 8.666/93, no que couber.

§ 5º. Os atos administrativos de aplicação das sanções, inclusive rescisão contratual, serão publicados resumidamente no Diário Oficial da União.

CLÁUSULA 13ª. RESCISÃO CONTRATUAL

A inexecução total ou parcial deste Contrato enseja a sua rescisão, conforme disposto nos artigos 77 a 80 da Lei nº 8.666/93, com as consequências contratuais e as previstas em Lei ou regulamento, podendo ser:

I – determinada por ato unilateral e escrito da UFPE, nos casos enumerados nos Incisos I a XII e XVII do artigo 78 da mencionada lei;

II – amigável, por acordo entre as partes, reduzida a termo neste Contrato, desde que haja conveniência para a UFPE;

III – judicial, nos termos da Legislação vigente sobre a matéria.

§ 1º. A rescisão administrativa ou amigável será precedida de autorização escrita e fundamentada da autoridade competente, formalmente motivadas nos autos do processo, assegurado o contraditório e a ampla defesa;

§ 2º. A CONTRATADA reconhece os direitos da Administração, em caso de rescisão administrativa prevista no artigo 77 da Lei nº 8.666/93, bem como quando:

I – requerer concordata ou tiver decretada a falência;

II – transferir, a qualquer título, este Contrato ou as obrigações dele decorrentes, no todo ou em parte, sem prévia e expressa autorização da UFPE;

III – suspender a execução dos serviços por prazo superior a dez dias consecutivos sem justificção e sem prévia autorização da UFPE.

CLÁUSULA 14ª. FORO

O foro da Justiça Federal em Pernambuco é o competente para dirimir eventuais questões resultantes da execução deste Contrato ou da interpretação deste instrumento, com renúncia a qualquer outro por mais privilegiado que seja.

E por estarem de perfeito acordo, assinam o presente Instrumento, na presença de duas testemunhas, em 02 (duas) vias de igual teor e forma.

Recife, de de 2012.

UFPE

CONTRATADA

Testemunhas:

Nome

CPF

Nome

CPF